



R 70-40

R 70-45

R 70-50

R 70 Technische Daten

Diesel- und Treibgas-Gabelstapler



Dieses Typenblatt nach VDI-Richtlinie 2198 nennt nur die technischen Werte des Standard-Gerätes. Abweichende Bereifungen, andere Hubgerüste, Zusatzeinrichtungen usw. können andere Werte ergeben.

Kennzeichen	1.1	Hersteller		STILL	STILL	STILL	STILL	STILL	STILL	
	1.2	Typzeichen des Herstellers		R 70-40	R 70-40 T	R 70-45	R 70-45 T	R 70-50	R 70-50 T	
	1.3	Geräteart		Diesel	LPG	Diesel	LPG	Diesel	LPG	
	1.4.1.4	Bedienung		Sitz	Sitz	Sitz	Sitz	Sitz	Sitz	
	1.5	Tragfähigkeit	Q t	4000	4000	4500	4500	4999	4999	
	1.6	Lastschwerpunkt	c mm	500	500	500	500	500	500	
	1.8	Lastabstand	x mm	540	540	540	540	540	540	
	1.9	Radstand	y mm	2005	2005	2005	2005	2005	2005	
	Gewichte	2.1	Eigengewicht		kg	5800	5800	6086	6086	6395
2.2		Achslast vorn mit Last		kg	8627	8627	9462	9462	10290	10290
2.2.1		Achslast hinten mit Last		kg	1173	1173	1124	1124	1105	1105
2.3		Achslast vorn ohne Last		kg	2552	2552	2628	2628	2697	2697
2.3.1		Achslast hinten ohne Last		kg	3248	3248	3458	3458	3698	3698
Räder Fahrwerk	3.1	Bereifung		SE	SE	SE	SE	SE	SE	
	3.2	Reifengröße, vorn		250-15	250-15	28 x 12,5-15	28 x 12,5-15	28 x 12,5-15	28 x 12,5-15	
	3.3	Reifengröße, hinten		250-15	250-15	250-15	250-15	250-15	250-15	
	3.5	Räder, Anzahl vorn (x = angetrieben)		2	2	2	2	2	2	
	3.5.1	Räder, Anzahl hinten (x = angetrieben)		2	2	2	2	2	2	
	3.6	Spur vorn	b ₁₀ mm	1136	1136	1210	1210	1210	1210	
	3.7	Spur hinten	b ₁₁ mm	1120	1120	1120	1120	1120	1120	
Grundabmessungen	4.1	Neigung Hubgerüst/Gabelträger, vor		°	6	6	6	6	6	
	4.1.1	Neigung Hubgerüst/Gabelträger, zurück		°	8	8	8	8	8	
	4.2	Höhe Hubgerüst eingefahren	h ₁ mm	2400	2400	2400	2400	2400	2400	
	4.3	Freihub	h ₂ mm	160	160	160	160	160	160	
	4.4	Hub	h ₃ mm	3180	3180	3180	3180	3180	3180	
	4.5	Höhe Hubgerüst ausgefahren	h ₄ mm	4187	4187	4187	4187	4187	4187	
	4.7	Höhe über Schutzdach (Kabine)	h ₆ mm	2300	2300	2300	2300	2300	2300	
	4.8	Sitzhöhe/Standhöhe (SRP)	h ₇ mm	1176	1176	1176	1176	1176	1176	
	4.12	Kupplungshöhe	h ₁₀ mm	493	493	493	493	493	493	
	4.19	Gesamtlänge	l ₁ mm	4027	4027	4085	4085	4130	4130	
	4.20	Länge einschl. Gabelrücken L ₂	l ₂ mm	3027	3027	3085	3085	3130	3130	
	4.21	Gesamtbreite	b ₁ mm	1380	1380	1506/1380*	1506/1380*	1506/1380*	1506/1380*	
	4.22	Gabelzinkenlänge	l mm	1000	1000	1000	1000	1000	1000	
	4.22.1	Gabelzinkenbreite	e mm	120	120	120	120	150	150	
	4.22.2	Gabelzinkendicke	s mm	50	50	50	50	50	50	
	4.23	Gabelträger ISO 2328, Klasse/Form A, B		3/A	3/A	3/A	3/A	3/A	3/A	
	4.24	Gabelträgerbreite	b ₃ mm	1310	1310	1310	1310	1410	1410	
	4.31	Bodenfreiheit mit Last unter Hubgerüst	m ₁ mm	140	140	140	140	140	140	
4.32	Bodenfreiheit Mitte Radstand	m ₂ mm	165	165	165	165	165	165		
4.33	Arbeitsgangbreite bei Palette 1000 x 1200 quer	A _{st} mm	4418	4418	4470	4470	4510	4510		
4.34	Arbeitsgangbreite bei Palette 800 x 1200 längs	A _{st} mm	4618	4618	4670	4670	4710	4710		
4.35	Wenderadius	W _a mm	2678	2678	2730	2730	2770	2770		
4.36	Kleinster Drehpunkt	b ₁₃ mm	680	680	680	680	680	680		
Leistungsdaten	5.1	Fahrgeschwindigkeit mit Last	km/h	21	21	21	21	21	21	
	5.1.1	Fahrgeschwindigkeit ohne Last	km/h	21	21	21	21	21	21	
	5.2	Hubgeschwindigkeit mit Last	m/s	0,51	0,51	0,43	0,43	0,43	0,43	
	5.2.1	Hubgeschwindigkeit ohne Last	m/s	0,55	0,55	0,46	0,46	0,46	0,46	
	5.3	Senkgeschwindigkeit mit Last	m/s	0,56	0,56	0,54	0,54	0,54	0,54	
	5.3.1	Senkgeschwindigkeit ohne Last	m/s	0,55	0,55	0,51	0,51	0,51	0,51	
	5.5	Zugkraft mit Last	N	22230	22230	22180	22180	22110	22110	
	5.5.1	Zugkraft ohne Last	N	18820	18820	19350	19350	19830	19830	
	5.7	Steigfähigkeit mit Last	%	24	24	22	22	20	20	
	5.7.1	Steigfähigkeit ohne Last	%	36	34	35	33	34	32	
5.9	Beschleunigungszeit mit Last	s	5,5	5,1	5,7	5,3	5,9	5,5		
5.9.1	Beschleunigungszeit ohne Last	s	4,7	4,5	4,8	4,6	4,9	4,7		
5.10	Betriebsbremse		mech.	mech.	mech.	mech.	mech.	mech.		
V-Motor	7.1	Motorhersteller		VW	VW	VW	VW	VW	VW	
	7.1.1	Typ		CBJ	BMF	CBJ	BMF	CBJ	BMF	
	7.2	Motorleistung nach ISO 1585	kW	55	56	55	56	55	56	
	7.3	Nenn Drehzahl	1/min	2400	2400	2400	2400	2400	2400	
	7.4	Zylinderzahl		4	6	4	6	4	6	
	7.4.1	Hubraum	cm ³	2000	3200	2000	3200	2000	3200	
7.5	Kraftstoffverbrauch nach VDI-Zyklus	l/h kg/h	3,3	3,8	3,6	4,1	3,8	4,4		
Sonstiges	8.1	Art der Fahrsteuerung		Stilltronic	Stilltronic	Stilltronic	Stilltronic	Stilltronic	Stilltronic	
	8.2	Arbeitsdruck für Anbaugeräte	bar	250	250	250	250	250	250	
	8.3	Ölmenge für Anbaugeräte	l/min	30	30	30	30	30	30	
	8.4	Schallpegel, Fahrerohr	dB (A)	78	76	78	76	78	76	
	8.5	Anhängekupplung, Art/Typ DIN		Bolzen	Bolzen	Bolzen	Bolzen	Bolzen	Bolzen	

* Bei reduzierter Grundtragfähigkeit und/oder eingeschränkter Hubhöhe.

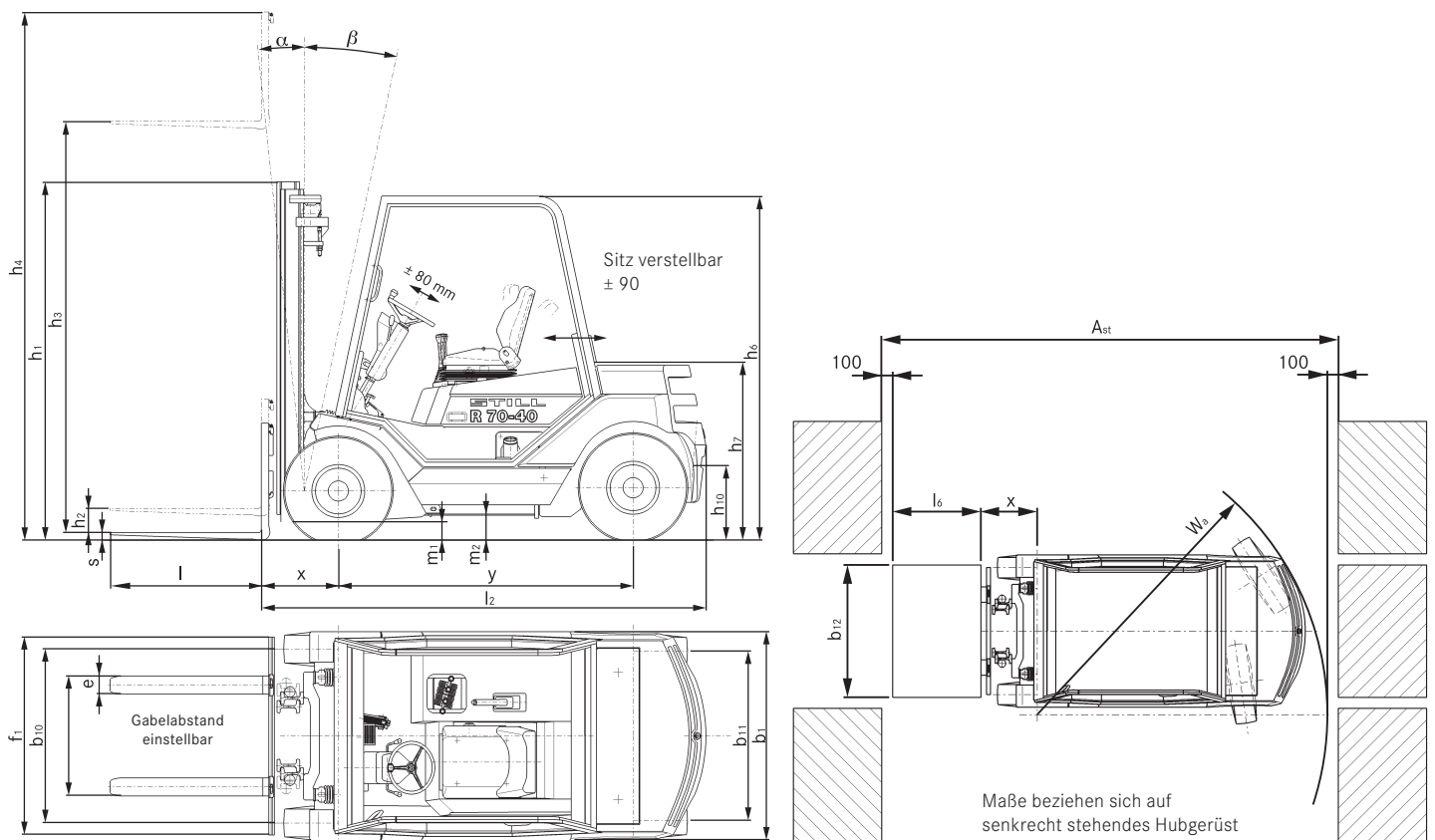

				Tele-Hubgerüst	Dreifach-Hubgerüst
R 70-40/50	Nennhub	h ₃	mm	2980-4880	4330-7180
	Bauhöhe	h ₁	mm	2300-3250	2250-3200
	Freihub Form „A“	h ₂	mm	160	1504-2454
	Freihub Form „B“	h ₂	mm	160	1462-2412
	Größte Höhe Form „A“	h ₄	mm	3987-5887	5437-8287
	Größte Höhe Form „B“	h ₄	mm	3987-5887	5416-8266
	Vorneigung	a	°	6	6
	Rückneigung	b	°	8	8
Lastabstand	x	mm	540	540	
R 70-40	Bereifung	v/h		250-15 (7.00-15 Zwilling) // 250-15	
	Größte Breite (Zwilling-Bereifung)	B	mm	1380 (1769 Zwilling)	
	Gesamtlänge	L ₂	mm	3027	
	Arbeitsgangbreite	A _{st}	mm	(1000 x 1200) 4418 // (1200 x 800) 4618	
Spur	v/h	mm	1136/1120 (1364 Zwilling)		
R 70-45	Bereifung	v/h		28 x 12.5-15 (7.00-15 Zwilling) // 250-15	
	Größte Breite (Zwilling-Bereifung)	B	mm	1506* (1769 Zwilling)	
	Gesamtlänge	L ₂	mm	3085	
	Arbeitsgangbreite	A _{st}	mm	(1000 x 1200) 4470 // (1200 x 800) 4670	
Spur	v/h	mm	1210 (1364 Zwilling) // 1120		
R 70-50	Bereifung	v/h		28 x 12.5-15 (7.00-15 Zwilling) // 250-15	
	Größte Breite (Zwilling-Bereifung)	B	mm	1506* (1769 Zwilling)	
	Gesamtlänge	L ₂	mm	3130	
	Arbeitsgangbreite	A _{st}	mm	(1000 x 1200) 4510 // (1200 x 800) 4710	
Spur	v/h	mm	1210 (1364 Zwilling) // 1120		

* In Ausnahmefällen 1380 mm bei reduzierter Grundtragfähigkeit und/oder eingeschränkter Hubhöhe.

Grundtragfähigkeiten R 70-40 Tele-Hubgerüst

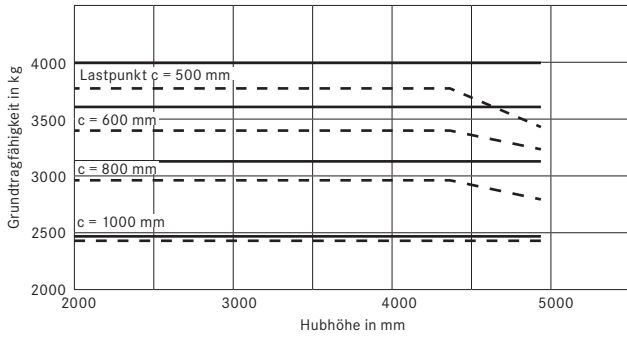

Grundtragfähigkeiten R 70-40 Dreifach-Hubgerüst

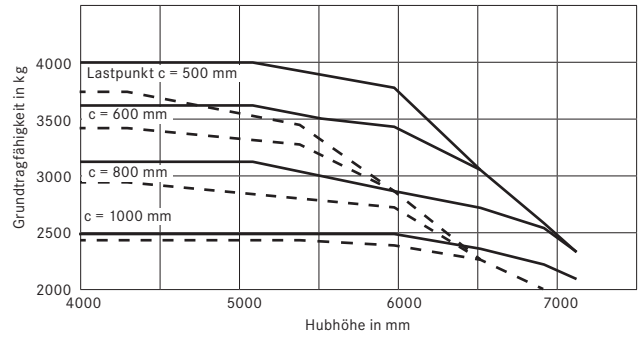

Grundtragfähigkeiten R 70-45 Tele-Hubgerüst

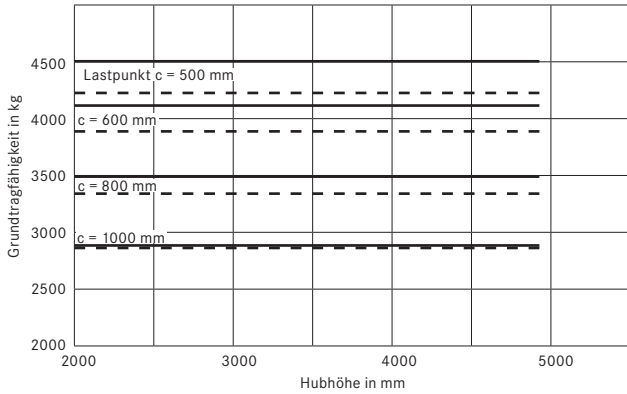

Grundtragfähigkeiten R 70-45 Dreifach-Hubgerüst

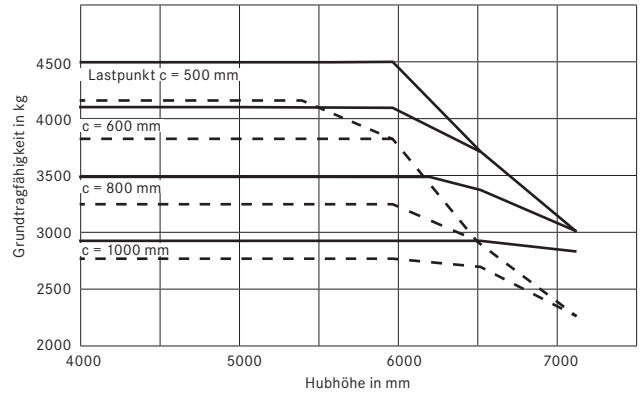

Grundtragfähigkeiten R 70-50 Tele-Hubgerüst

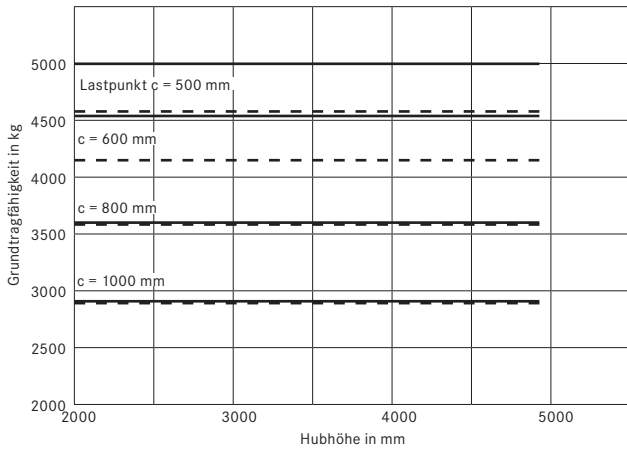

Grundtragfähigkeiten R 70-50 Dreifach-Hubgerüst

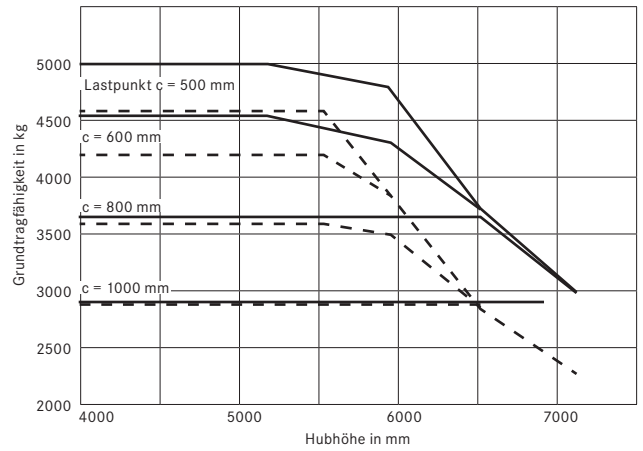

— ohne Seitenschieber

--- mit Seitenschieber

Gesamtkonzept.

Verbrennungsmotorisch angetriebener Vierrad-Gegengewichtsstapler mit Vorderradantrieb.

Antrieb.

- Verbrennungsmotorisch-elektrischer Fahrentrieb in Hybridtechnologie.
- Moderne Diesel- und Gasmotoren mit Drehstromgenerator.
- Gasstapler mit regeltem 3-Wege-Kat.
- Antriebsachse mit gekapseltem Drehstromfahrmotor.
- Verschleißfreie im Ölbad laufende Lamellenbremse.
- Hydraulischer Motorlüfter.

Ergonomie.

- Großzügig ausgelegter Fahrerarbeitsplatz.
- Hoher Fahrer- und Bedienkomfort durch optimale Anordnung aller Bedienelemente.
- Sehr gute Sichtverhältnisse nach allen Seiten.

Sicherheit.

- Niedriger Fahrzeugschwerpunkt und eine pendelnd aufgehängte Lenkachse für beste Standsicherheit.
- Hohe Resttragkräfte auch bei großen Hubhöhen.
- Übertreffende Fahrstabilität bei Kurvenfahrt, keine elektronischen Assistenten erforderlich.

Umwelt.

- Äußerst niedriger Kraftstoffverbrauch in allen Arbeitsspielen.
- Geringe Schadstoffemission, erfüllt Richtlinie 97/68/EG Stufe 3a.

Service.

- Kleinstes Wartungsintervall 1000 Betriebsstunden.
- Schnelle Fehleridentifikation im Schadensfall durch rechnergestützte Diagnose.
- Optimale Wartungszugänglichkeit.

Technische Merkmale:

Fahrerarbeitsplatz.

- Niedrige und geräumige Aufstiegsstufe.
- Langer Haltegriff am Fahrerschutzdach für unterschiedliche Griffhöhen.
- Großer Fußraum mit vibrationshemmendem Bodenbelag sowie Kfz-gerechter Anordnung der Pedale.
- Hydraulische Servolenkung mit kleinem Lenkrad, ergonomisch optimal außermittig nach links versetzt.
- Schmale Lenksäule ohne störende Anzeigeinstrumente.
- Zentrale Anzeige der Fahrtrichtung sowie der Fahrtrichtungsänderung im Blickfeld.
- Große Anzeige- und Bedieneinheit rechts vom Fahrerarbeitsplatz.

Energiesparprogramm Blue-Q.

- Aktivierung des Effizienzmodus Blue-Q am Stapler per Knopfdruck.
- Energieeinsparung durch intelligente Kennlinienoptimierung des Antriebs ohne Beeinträchtigung des Arbeitsprozesses.
- Intelligentes Abschalten von elektrischen Verbrauchern.
- Einsparung im Energieverbrauch je nach Einsatzprofil und Fahrzeugausstattung bis zu 10 %.

Parametrierbare Fahrregelung.

- Beschleunigung und Abbremsung des Staplers kann allein über das Fahrpedal vorgenommen werden.
- 5 vom Fahrer einstellbare Fahrstufen.
- Innerhalb jeder Fahrstufe individuelle Einstellung von Geschwindigkeit, Beschleunigung und Abbremsung.
- Intelligente Antriebsregelung mit Absenkung der Motordrehzahl im ausbeschleunigten Stapler.

Elektrische Anlage.

- Ausführung in moderner CAN-Bus-Technologie.
- Elektrische Ausrüstung in 12-Volt-Ausführung.
- High-Speed-Bus für die Antriebsregelung.
- Komfort-Bus für den Anschluss elektrischer Verbraucher.
- Wellrohrummantelte Kabelsätze mit wasserdichten Steckverbindern.

Hubgerüst und Hydraulik.

- Bedarfsgerecht fördernde hydraulische Verstellpumpe für die Arbeits- und Lenkhydraulik.
- Trennung von Hubhydraulik und Fahrtrieb, dadurch kein Inchen erforderlich.
- Neu entwickeltes sichtoptimiertes Hubgerüst in Teleskopbauweise und als Dreifachvariante.
- Außenmast mit C-Profil und dahinter liegenden Hubzylindern.

- Dreifach-Hubgerüst mit zwei schlanken, seitlich angeordneten Mittelzylindern.
- Freisicht-Gabelträger mit offenem Rahmenprofil.

Zusätzliche Ausstattungsmerkmale (Optionen):

Fahrzeugausstattung.

- Superelastik- oder Luftbereifung in Einfach- oder Zwillingsausführung.

Motorenanlage.

- Gasstapler alternativ mit Gasflasche oder Tank.
- Regenerativer Rußpartikelfilter im Gegengewicht oder als Wechselfiltersystem.
- Grobmaschiger Kühler und zusätzlicher Luftfilter für den Einsatz in staubiger oder faserhaltiger Umgebung.

Kabinenausstattung.

- Modular aufgebaute Kabine mit Front-, Heck- und Dachscheibe.
- Vorn angeschlagene gedämpfte Türen mit großen Öffnungswinkeln und verschiebbaren Fenstern.
- Parallel-Scheibenwischer mit großflächigem Wischfeld für Front- und Heckscheibe, serienmäßig mit Scheibenwaschanlage.
- Heckscheibenheizung serienmäßig.
- Unzerbrechliche Außen- und Innenspiegel.
- Komfortsitzvarianten mit Textilbezug, Luftfederung, Sitzheizung, Lordosenstütze, verlängerter Rückenlehne.
- Radio/CD-Spieler in der Innenverkleidung des Fahrerschuttdaches untergebracht.

Bedienelemente.

- Fahrbetätigung mittels Zweipedalsteuerung.
- Betätigung der Hydraulikfunktionen mittels Joystick oder Fingertipp.

Elektrische Ausrüstung und Fahrsteuerung.

- Tempomat.
- Kfz-ähnliche Beleuchtungsanlage, auch für die Verwendung im öffentlichen Straßenverkehr zugelassen.
- Arbeitsscheinwerfer vorn und/oder hinten am Fahrerschutzdach.
- Komponenten des Materialfluss Management Systems (MMS).
- FleetManager – Vergabe von Zugangsberechtigungen, Analyse der Stapler-Betriebsdaten und Unfallrekorder.
- Kamerasysteme für Hubgerüst und Rückwärtsfahrt.

Hubgerüst und Hydraulik.

- Hydraulische Zusatzanlagen für die Ansteuerung von Funktionen im Anbaugerät.
- Verschiedene Gabelträgerbreiten und Gabelzinkenlängen.
- Anbaugeräte passend zu jedem Ladegut.
- Ölspeicher zur Dämpfung von Schlägen im Hydrauliksystem.



Ihr Kontakt

STILL GmbH

Berzeliusstraße 10

D-22113 Hamburg

Telefon: +49 (0)40/73 39-20 00

Telefax: +49 (0)40/73 39-20 01

info@still.de

Weitere Informationen finden Sie unter:

www.still.de

STILL Gesellschaft m.b.H.

IZ NÖ-Süd, Straße 3, Objekt 6

A-2351 Wiener Neudorf

Telefon: +43 (0)2236/615 01-0

Telefax: +43 (0)2236/617 04

info@still.at

Weitere Informationen finden Sie unter:

www.still.at

STILL AG

Industriestrasse 50

CH-8112 Otelfingen

Telefon: +41 (0)44/846 51 11

Telefax: +41 (0)44/846 51 21

info@still.ch

Weitere Informationen finden Sie unter:

www.still.ch

